

# Jernbanenyheder fra BL

Sendt torsdag 31. marts 2016 til <http://john-nissen.dk/banesiden/>

Offentliggøres på **Banesiden** Jernbanenyheder

I denne indholdsfortegnelse er anført alle kapitler og de fleste overskrifter. Der er ud for overskrifterne angivet på hvilken side, kapitlet begynder. Ved at læse sidetallet på næste kapitel kan der dannes et indtryk af omfang. Står der intet under et kapitel, bringes der intet. Rækkefølgen er kronologisk i hvert kapitel og dækker hovedsagelig perioden i **uge 5**

**mandag 1. februar 2016 – søndag 7. februar 2016.**

## 1 **INDHOLDSFORTEGNELSE**

Fortegnelse over forkortelser, Overkørsler, Færdselstavler  
Vehicle Keeper Marking Register – VKM, Togekspeditionssteder  
Stednavneforkortelser i Jylland, omkring Struer, på Fyn  
Stednavneforkortelser på Sjælland, Lolland-Falster, omkring København, omkring Næstved

## 7 **DEN DAGLIGE DRIFT (VEST)**

DSB kører et togpar på Thybanen med MR

## **DEN DAGLIGE DRIFT (ØST)**

## 7 **PRIVATBANERNE OG ANDRE OPERATØRER**

Tog 8719 krydses i Uf  
Letbane-symptomerne på Odderbanen  
MY 28 er lige kørt fra Harboøre med skøn lyd  
Fem godsvogne i Uf

## 8 **KØREPLANER**

Tog 5306 fra Silkeborg til Aarhus H, afgang kl. 06:29, er i øjeblikket ca. 10 min. forsinket  
Tog 5302 mellem Herning og Aarhus H, afgang kl. 05:13 er aflyst  
Tog 5301 mellem Herning og Skjern, afgang kl. 05:25 er aflyst  
Tog 5310 mellem Skjern og Herning, afgang kl. 06:05, er aflyst  
Tog 5308 mellem Silkeborg og Aarhus H, afgang kl. 06:50 er aflyst  
Tog 5308 mellem Herning og Engesvang, afgang kl. 06:06 er aflyst  
Tog 5312 mellem Herning og Aarhus H, afgang fra Herning kl. 06:47, stopper ekstraordinært  
Tog 5317 mellem Aarhus H og Herning, afgang kl. 07:01 er aflyst  
Tog 5319 mellem Aarhus H og Herning, afgang fra Aarhus H kl. 07:31, stopper ekstraordinært  
Vi indsætter ekstraordinær bus fra Ry Bussen som afgår fra Ry kl. 07:50 mod Aarhus  
Den indsatte bus fra Aarhus H til Herning kl. 07:10 aflyses, da bussen sidder fast i trafikken  
Tog 5493 fra Aarhus H til Struer, afgang kl. 21:54, er i øjeblikket ca. 25 min. forsinket  
Tog 5305 fra Aarhus H til Herning, afgang kl. 05:01, er i øjeblikket ca. 12 min. forsinket  
Tog 5010 fra Tønder til Esbjerg, afgang kl. 05:57, er i øjeblikket ca. 10 min. forsinket  
Togene kører efter en ændret plan til og fra Fredericia pga. brand på havnen i Fredericia  
Så kan vi så småt begynde at køre efter planen til og fra Fredericia  
Tog 5484 fra Struer til Aarhus H, afgang kl. 20:20, er i øjeblikket ca. 15 min. forsinket  
Tog 5116 mellem Varde og Esbjerg, afgang kl. 07:29 er aflyst  
Tog 5121 mellem Esbjerg og Varde, afgang kl. 08:11 er aflyst  
Tog 5345 fra Ry til Herning, afgang kl. 12:30, er i øjeblikket ca. 15 min. forsinket  
Tog 5357 fra Viby Jylland til Herning, afgang kl. 14:05, er i øjeblikket ca. 15 min. forsinket  
Tog 5621 fra Laven til Herning, afgang kl. 09:54, er i øjeblikket ca. 20 min. forsinket

## **TRÆKKRAFT**

## **GODSVOGNE**

## **PERSONVOGNE**

- 10 **TOGSÆT**  
Litra MG stationeret i Str

**S-TOG**  
**METRO**  
**FÆRGER**  
**VETERANMATERIEL OSV.**  
**SPECIALKØRETØJER**  
**SKROTBUNKEN**

- 11 **FASTE ANLÆG**  
Rettelsesblade 637-638 til TIB-S  
Lige til modeljernbanen – af i forgårs

**UDLAND**

- 12 **DIVERSE**  
Ny bog om Vordingborg Station og Storstrømsbroen  
Bedre ventetid i Trustrup
- 13 Ombygning af svellefabrikken

### **Jernbanenyheder**

Overrubrikker sat med Arial 12 pkt.

Underrubrikker sat med Arial 10 pkt.

Brødtekst sat med Arial 10 pkt.

Figurtekster sat med Arial 9 pkt.

Fodnoter sat med Arial 9 pkt.

Tekstbehandling Corel® WordPerfect® 8 konverteret til Adobe® Acrobat® Reader® DC

Må citeres med tydelig kildeangivelse

### **Søgemuligheder i Adobe Acrobat Reader DC**

For let at kunne finde og læse en tekst **brug** søgemaskinen  eller **Søg efter** ved at taste Ctrl+F.  
I feltet **Find** indtastes de(t) ønskede ord, der søges efter.

Klik på **Næste** for til at blive ledt dertil.

Ikke altid kan søgefunktionen finde overskriften, idet den kan være ændret lidt.

Der kan også vælges avanceret søgning Shift+Ctrl+F **Søg**, hvor søgekriterierne kan justeres.

Kontroller opdatering af Adobe Acrobat Reader DC med **Hjælp, Søg efter opdateringer ...**

Software kan sættes op til at gøre det automatisk under **Rediger indstillinger ..., Indstillinger, Opdateringsprogram** eller med genvejstasterne Ctrl+K.

## Fortegnelse over forkortelser

I tjenestetelegrammer, i anden intern korrespondance, i instruktionsstof, i personaleregistering, ved udfyldning af blanketter til internt brug (f. eks. regninger og fripas) kan, når det skønnes hensigtsmæssigt, anvendes nedennævnte forkortelser:

### Stillingsforkortelser (forkortelse – stilling)

bam	banemester	ksmt	kørestrømsmontør	sek	sekretær
bfm	baneformand	ktas	kontorassistent	sik	sikringsmester
bing	baneingeniør	lacf	lastbilchauffør	simt	sikringsmontør
bm	bådsmand	linsp	landinspektør	sing	sikringsingeniør
bmt	banemontør	lkas	lokomotivassistent	skf	skibsfører
boc	baneområdechef	lkf	lokomotivfører	sning	signalingeniør
brbtj	brobetjent	lki	lokomotivinstruktør	stfs	stationsforstander
brfg	brofoged	lkm	lokomotivmester	stl	stationsleder
				stm	stationsmester
cing	civilingeniør	mat	matros	stmd	styrmand
		mm	maskinmester	svm	svejsemester
doc	driftsområdechef				
dtbtj	depotbetjent	oass	overassistent	tas	trafikassistent
dtfm	depotformand	oing	overingeniør	tbjt	togbetjent
		opt	overportør	teksp	trafikekspedient
elf	elektrofører			tek tg	teknisk tegner
		phm	pakhusmester	tem	telemester
gdr	generaldirektør	presch	pressechef	tgf	togfører
		pt	portør	tgi	toginstruktør
hvk	håndværker			tgr	togrevisor
		rgfm	rangerformand	tinsp	trafikinspektør
ing	ingeniør	rgm	rangermester	tktl	trafikkontrollør
		rmfm	remiseformand		
jba	jernbanearbejder	rucf	rutebilchauffør	vkm	værkmester
jdek	jernbanedetektiv			vm	vognmester
jur	jurist			vopsm	vognopsynsmand

Kilde: Danske Statsbaner, Ordresamlingen serie A, Organisations- og personaleforhold, Bilag XVI, **torsdag 1. april 1976**, udtog.



## Overkørsler

Det hedder en **overkørsel**, jævnfør:

Sikkerhedsreglement af 1975 (SR)

§ 11 Automatisk sikrede overkørsler, side 97-15.

Kilde: <http://www.bane.dk/visArtikel.asp?artikelID=6338>

Færdselsloven, LBK nr. 1055 af 9. november 2012

§ 5 Færdsel over jernbanespor m.v.

Kilde: <http://www.retsinformation.dk/Forms/R0710.aspx?id=143400#Kap8>

## Færdselstavler

Betegnelser for **Advarselstavler** for vejfarende ved jernbaner kan ses på <http://login.koreklar.dk/faerdselstavler.pdf>

**Vehicle Keeper Marking Register – VKM**  
**Fahrzeughaltercode Register – VKM**

	VKM	UNIQUE	Status
Explanation:	Code shown on vehicles	Combination for uniqueness check	in use/ blocked/ revoked
Erklrning:	Code an den Fahrzeugen	Kombination fr Kontrolle der Einmaligkeit	Verwendet/ blockiert/ Storniert

VKM	UNIQUE	Keeper Name/Halter Name/	Country	Status	www.
ARAIL	ARAIL	Aarsleff Rail A/S	DK	in use	aarsleff.com
AT	AT	Arriva Tog A/S	DK	in use	arrivatog.dk
CFLCD	CFLCD	CFL Cargo Danmark ApS	DK	in use	dansk-jernbane.dk
CONTC	CONTC	Contec Rail Aps	DK	in use	contec.dk
CRSA	CRSA	Contec Rail Safety ApS	DK	in use	
DAN	DAN	DSB aarhus Nrbane A/S	DK	in use	
DJM	DJM	Danmarks Jernbanemuseum	DK	in use	jernbanemuseet.dk
DSB	DSB	Danske Statsbaner	DK	in use	dsb.dk
DSBS	DSBS	DSB S-tog a/s	DK	in use	s-tog.dk
ENT	ENT	Banedanmark	DK	in use	bane.dk
LB	LB	Lokalbanen A/S	DK	in use	lokalbanen.dk
LJ	LJ	Lollandsbanen	DK	in use	lollandsbanen.dk
MALUS	MALUS	Malus Aps	DK	in use	malus.dk
METRO	METRO	Metro Service A/S	DK	in use	metroservice.dk
Mjba	MJBA	Midtjyske jernbaner A/S	DK	in use	
MjbaD	MJBAD	Midtjyske Jernbaner Drift A/S	DK	in use	
NJJ	NJJ	Nordjyske Jernbaner	DK	in use	njba.dk
RCDK	RCDK	Railcare Danmark A/S	DK	in use	railcare.se
RDK	RDK	Railion Denmark	DK	Revoked	railion.dk
RSC	RSC	DB Schenker Rail Scandinavia A/S	DK	in use	railion.dk
RSEJ	RSEJ	Railservice	DK	in use	railservice.dk
RTOG	RTOG	Regionstog A/S	DK	in use	regionstog.dk
SBF	SBF	A/S Storebelt	DK	in use	storebaelt.dk
SJVT	SJVT	Sydjyllands Veteranog	DK	in use	sjvt.dk
STEAM	STEAM	Rent a Lok Aps	DK	in use	rentalok.dk
VLB	VLB	Vestsjellands Lokalbaner A/S	DK	in use	ohj.dk, vlb.dk
VSVT	VSVT	Vestjellands Veteranog	DK	in use	vsvt.dk
VTV	VTV	Veterantog Vest	DK	in use	veterantog-vest.dk

Kilde: <http://www.era.europa.eu/Document-Register/Pages/list-VKM.aspx>

List of VKMs, Related documents: [pdf](#)

## Togekspeditionssteder

**Togekspeditionssted** Fllesbetegnelse for stationer og holdesteder.

**Station** Togekspeditionssted med hovedsignaler og centralsikring. En station kan deltage i den sikkerhedsmessige afvikling af toggangen som togflgestation, eller den kan vre lukket eller ubetjent.

**Holdested** Fllesbetegnelse for et togekspeditionssted – sidespor eller trinbret – p den fri bane. Deltager ikke i den sikkerhedsmessige afvikling af toggangen. Et trinbret kan ligge helt eller delvist p en station.

Kilde: Sikkerhedsreglement, Afsnit 10, Definitioner

### Stationsgrnsen og rangergrnsen

Grnsen mellem den fri bane og en station benvnes stationsgrnsen. Den er kendetegnet ved det I- eller VI-signal, der dkker stationen.

Kilde: Sikkerhedsreglement § 2, stk. 1.3.

## Stednavneforkortelser i Jylland

**Hhs** Hirtshals      **Sgb** Skagen  
**Hj** Hjørring      **Fh** Frederikshavn  
**Lih** Lindholm  
**Ti** Thisted    **Ør** Løgstør      **Ab** Aalborg    **Abø** Aalborg Øst  
**Thb** Thyborøn Havn    **Gy** Glyngøre    **As** Aars  
**Røn** Rønland      **Aat** Aalestrup    **Hb** Hobro    **Mrg** Mariager  
**Lmv** Lemvig      **Sk** Skive      **Fp** Fårup    **Rd** Randers  
**Str** Struer      **Vg** Viborg      **Lg** Langå    **Al** Allingaabro  
**Vem** Vemb    **Ho** Holstebro    **Kp** Karup      **Lb** Laurbjerg    **Rå** Ryomgård    **Gr** Grenaa  
**Rj** Ringkøbing      **Hr** Herning      **Sl** Silkeborg    **Ar** Aarhus  
**Dæ** Videbæk      **Fu** Funder      **Sd** Skanderborg    **Odd** Odder  
**Sj** Skjern      **Bb** Brande      **Hs** Horsens  
**Nbl** Nr. Nebel      **Gi** Grindsted      **Vj** Vejle      **Fra** Fredericia Ranger-  
**Ox**    **Va** Varde      **Fa** Fredericia    banegård  
Oks-      **TI** Taulov    **Gfa** Fredericia  
**bøl-**    **Es** Esbjerg    **Bm** Bramming    **Lk** Lunderskov    **Kd** Kolding      Godsstation  
**Rb** Ribe      **Oj** Vojens      **Hab** Haderslev    **Sno** Snoghøj  
**Æk** Skærbæk    **Rq** Rødekro      **Åa** Aabenraa  
**Tdr** Tønder      **Te** Tinglev      **Sdb** Sønderborg  
**Pa** Padborg  
**Anb** Niebüll      **Fw** Flensburg Weiche    **Fib** Flensburg

## Stednavneforkortelser omkring Struer

**Bn** Bedsted Thy    **Ny** Nykøbing Mors  
**Ur** Hurup Thy      **Gy** Glyngøre  
**Thb**    **Yd** Ydby  
Thyborøn Havn    **Ln** Lyngs  
**Røn** Rønland      **Hw** Hvidbjerg  
**Hbø** Harboør    **Ul** Uglev  
**No** Oddesund Nord    **Sk** Skive    **Hø**  
**Lmv** Lemvig    **Um** Humlum    **Røb** Rønbjerg Højslev  
**Bnt**      **Str**    **Han**    **Vp** Vinderup      **Sm**  
Bonnet      Struer Handbjerg      Stoholm  
**Bmk**      **Hm** Hjerm      **Ra**  
Bækmarksbro      Ravnstrup  
**Vem**    **Bu** Bur    **Ho** Holstebro      **Vg**  
Vemb      **Ts** Tvis      Viborg  
**Uf** Ulfborg      **Uu** Avlum      **Kp**  
**Tm** Tim      **Id** Vildbjerg      Karup  
**He** Hee      **lb** Skibbild  
**Rj** Ringkøbing      **Gp** Gødstrup    **Hr** Herning  
**Lm** Lem      **Stu** Studsgård    **Hrm**  
**Sj**    **Bs**    **Td**    **Kæ** Kibæk      Herning  
Skjern Borris Trolldede      Messecenter

## Stednavneforkortelser på Fyn

**Md** Middelfart  
**Od** Odense  
**Ac** Assens      **Ng** Nyborg  
**Re** Ringe  
**Få** Faaborg    **Svg** Svendborg

En udførlig liste over stednavneforkortelser findes på **Banesiden** under <http://www.john-nissen.dk/banesiden/Forkortelser/fork.php>

## Stednavneforkortelser på Sjælland, Lolland-Falster

**Tvl** Tisvildeleje **Gll** Gilleleje Helsingborg  
**Hun** Hundested **Kgg** Kagerup **Hg** Helsingør **Hbg**  
**Nks** Nykøbing S **Frv** Frederiksværk **Hi** Hillerød  
**Fs** Frederikssund **Fm** Farum  
**Kb** Kalundborg **Hk** Holbæk **Nær** Nærum  
**Gv** Gørlev **Tø** Tølløse **Ro** Roskilde **Kh** København H  
**Øn** Høng **Rg** Ringsted **Kj** Køge  
**Kø** Korsør **Sg** Slagelse **Hrl** Hårlev  
**Da** Dalmose **Rdg** Rødvig  
**Ss** Skælskør **Næ** Næstved **Fxl** Fakse Lp.  
**Vo** Vordingborg  
**Nsk** Nakskov **Mrb** Maribo **Nf** Nykøbing F  
**Rf** Rødby Havn **Ge** Gedser  
**Pu** Puttgarden **Wü** Warnemünde

## Stednavneforkortelser omkring København

**Hi** Hellerup  
**Sam** Svanemøllen  
**Hgl** Helgoland  
**Kk** Østerport  
**Kn** Nørreport  
**Kh** København H  
**Ro** Roskilde **Hh** Hedehusene **Htå** Høje Taastrup **Gl** Glostrup **Hif** Hvidovre **Fjern** Fjern **Val** Valby **Blv** Belvedere  
**Gb** København G  
**Ig** Vigerslev **Klv** Kalvebod  
**Kbh.** Lufthavn **Cph** Kastrup klargøringscenter **Kac**

## Stednavneforkortelser omkring Næstved

**Tø** Tølløse **Ro** Roskilde  
**Hv** Hvalsø **Lj** Lejre **Gt** Gadstrup  
**Vy** Viby Sj **Hd** Havdrup  
**Bo** Borup **Lw** Lille Skensved  
**Ky** Kværkeby **Ølb** Ølby  
**Rg** Ringsted **Kj** Køge  
**Vst** Vrangstrup **Hf** Herfølge  
**Gz** Glumsø **Th** Tureby  
**Ris** Rislev **Hz** Haslev  
**OI** Holme-Olstrup  
**Næn** Næstved Nord  
**Næ** Næstved  
**My** Myrup Grusgrav  
**Lu** Lundby  
**Vo** Vordingborg  
**Mn** Masnedø  
**Oh** Orehoved

## DEN DAGLIGE DRIFT (VEST)

On 3/2 2016

### DSB kører et togpar på Thybanen med MR

Denne **onsdag** er der en næsten klar, blå himmel, så det er oplagt at fotografere dagens MR-tog på **Thybanen**. Da tog RV 3731 (Str-Ti) afgår fra **Str** kl. 12.04, kommer solskinnets bagfra på det meste af turen til **Ti**. Der er dog to undtagelser: Fra **Nobro** (Oddesundbroen) til **No** og fra **Hw** til **Dra** (Draget), hvor linjeføringen er i retning mod VNV. Vi vælger at stå på østsiden af **Thyholm** og fotografere hen over **Oddesund** til **Jylland**, hvor der er modlys på det første billede.

Klokken 12.14½ dukker DSB MRD/MR-toget op – »op« er for meget sagt, for det er ganske fladt mellem **Um** og **No** på stykket fra **Vejbjerggård** til **Sy** (Oddesund Syd) i kote 2.

Et minut senere kravler MR-toget op på **Nobro**, og som forgrund rager en gammel, muret transformatorstation op. Det er Thy Højspændingsværk nr. 72. En beskrivelse af denne transformatorstation, et kort med dens placering og billeder kan læses i kapitlet **FASTE ANLÆG** under overskriften **Transformatorstationer (-tårne)**.

Fyrre sekunder senere er **Thyholm** nået, og MR-togsættet kan ikke spejle sig i den oversvømmede eng grundet krusninger. En bænk og spisebord har våde ben.

Tiderne for tog 3731 i **No** er x 17, så toget er før plan. Efterfølgende kan **AFJ** fortælle, at der var **MRD 4237+37**, da han så togsættet i **Str**. Dagen blev god allerede ved middagstid.

(Jen BL)

## DEN DAGLIGE DRIFT (ØST)

### PRIVATBANERNE OG ANDRE OPERATØRER

Ma 1/2 2016

#### Tog 8719 krydses i Uf

Jeg sidder i et nordgående Arriva-tog, som i **Uf** netop har krydset dagens sydgående Cheminova-godstog G 8719 (Vem-Hr) bestående af MjbaD **MY 28** + 1 bogietankvogn + 5 læssede bogiecontainerbærevogne. Godstoget afgik sydover 16.22 (±0).

(LuJ via BL)

To 4/2 2016

#### Letbane-symptomerne på Odderbanen

**ALLE TOG  
AFGÅR FRA  
PERRON 1!**

Toget kl. 7:19, 8:19, 8:49  
og 16:33 mod Odder afgår  
fra perron 2!

Letbane-symptomerne begynder at vise sig på **Odderbanen**. Her på **Malling** station, hvor der bl.a. mellem spor 1 og spor 2 ligger præfabrikerede fundamenter til køreledningsmaster.

DSB MQ 4918+18 med tog PA 4943 (Odd-Ar) holder kl. 14.03 (±0) i spor 1.

**Hornslet via Aarhus**

Ved indkørsel  
til spor 1  
må dørene ikke  
åbnes mod perron 2

Skilt med ryg til øperon.

Skilt i nordende af øperon.

Alle tog afgår fra spor 1 – nå ja, næsten alle.

Der lå også betonfundamenter langs sporet mellem **Malling** og

**Assedrup**.

(AC via BL)

#### MY 28 er lige kørt fra Hbø med skøn lyd

MjbaD **MY 28** er lige kørt kl. 14:33 (+25) fra **Hbø** med skøn lyd og 5 bærevogne i tog 150970 (Røn-Lmv) 🚗

(AMN via BL)

#### Fem godsvogne i Uf

##### Rejseplaner

Udrejse Str 15.02 tog RA 5254 (Str-Sj) 16.41-41½ Uf, se 16.(19) tog G 8719 (Vem-Hr) 16.22  
Hjemrejse Uf 16.21½-22 tog RA 5259 (Sj-Str) 17.00 Str, 84,0 km

##### Observationer

Tog 5254 AT **AR 2040**.

Tog 8719 ankommer 16.18½ (+½) bestående MjbaD **MY 28**

+ 31 80 455 6 232-5 RIV D-DB Sgns<sup>691</sup> 1 grøn & 1 brun container

+ 31 80 454 3 238-8 TEN D-DB Sgns<sup>681</sup> med 3 brune containere rutevogn



+ 31 80 454 3 400-4	TEN <u>D</u> -DB	Sgns <sup>681</sup>	med 3 brune containere	rutevogn
+ 31 80 454 3 528-2	TEN <u>D</u> -DB	Sgns <sup>681</sup>	med 1 tankcontainer	rutevogn
+ 31 80 455 8 638-1	TEN RIV <u>D</u> -DB	Sgns <sup>696</sup>	med 1 <b>EUROTRAINER</b> , 2 tankcont.	rutevogn

Den sidst angivne er læsset med en **EUROTRAINER** og to **BULKHAUL BULKHAUL**-tankcontainere; det er flotte containere.

Det er nøjagtig den samme oprangering som **torsdag 21. januar 2016** i samme tog 8719, og de fire bagerste kom i samme rækkefølge **torsdag 28. januar 2016!** De eneste forskelle er containerne.

Så meddeles det fra stationens højtaleranlæg, at toget mod **Str** er seks minutter forsinket, men da var hele oprangeringen »fanget«. Der går nu ikke så galt, som FC Es meddelte, for tog 5259 standser 16.22½-23 (21/21).



Tog 5259 AT AR 1012. Dagens udflugt varede 118 minutter.

(BL)

## KØREPLANER

Ti 2/2 2016

Tog 5306 fra Silkeborg til Aarhus H, afgang kl. 06:29, er i øjeblikket ca. 10 min. forsinket. Forsinkelsen skyldes signalproblemer. Vi beklager de gener, dette kan medføre. Mvh. Arriva Tog.

Kilde: Arriva Tog, sms, **tirsdag 2. februar 2016** 06:58:20

(BL)

On 3/2 2016

Tog 5302 mellem Herning og Aarhus H, afgang kl. 05:13 er aflyst. Vi henviser til næste afgang. Aflysningen skyldes materielproblemer. Vi beklager de gener, dette kan medføre. Mvh. Arriva Tog.

Kilde: Arriva Tog, sms, **onsdag 3. februar 2016** 05:40:28

Tog 5301 mellem Herning og Skjern, afgang kl. 05:25 er aflyst. Vi henviser til næste afgang. Aflysningen skyldes materielproblemer. Vi beklager de gener, dette kan medføre. Mvh. Arriva Tog.

Kilde: Arriva Tog, sms, **onsdag 3. februar 2016** 05:41:23

Tog 5310 mellem Skjern og Herning, afgang kl. 06:05, er aflyst. Der indsættes bus fra Folmann Busser. Bussen kører fra Skjern st. kl. 06:15. Aflysningen skyldes materielproblemer. Vi beklager de gener, dette kan medføre. Mvh. Arriva Tog.

Kilde: Arriva Tog, sms, **onsdag 3. februar 2016** 06:20:33

Tog 5308 mellem Silkeborg og Aarhus H, afgang kl. 06:50 er aflyst. Der indsættes bus, som køres af Silkebus. Aflysningen skyldes materielproblemer. Vi beklager de gener, dette kan medføre. Mvh. Arriva Tog.

Kilde: Arriva Tog, sms, **onsdag 3. februar 2016** 06:31:28

Tog 5308 mellem Herning og Engesvang, afgang kl. 06:06 er aflyst. Vi henviser til næste afgang. Aflysningen skyldes materielproblemer. Vi beklager de gener, dette kan medføre. Mvh. Arriva Tog.

Kilde: Arriva Tog, sms, **onsdag 3. februar 2016** 06:33:34

Tog 5312 mellem Herning og Aarhus H, afgang fra Herning kl. 06:47, stopper ekstraordinært på alle stationer på strækningen.

Kilde: Arriva Tog, sms, **onsdag 3. februar 2016** 06:49:28

Tog 5317 mellem Aarhus H og Herning, afgang kl. 07:01 er aflyst. Der indsættes bus, som køres af PP Busser. Bussen samler passagerer op til og med Silkeborg og kører afsætning mod Herning. Aflysningen skyldes materielproblemer. Vi beklager de gener, d...

Kilde: Arriva Tog, sms, **onsdag 3. februar 2016** 06:58:43

Tog 5319 mellem Aarhus H og Herning, afgang fra Aarhus H kl. 07:31, stopper ekstraordinært på alle stationer på strækningen. Mvh. Arriva Tog.

Kilde: Arriva Tog, sms, **onsdag 3. februar 2016** 07:24:29

Vi indsætter ekstraordinær bus fra Ry Bussen som afgår fra Ry kl. 07:50 mod Aarhus. Mvh. Arriva Tog.

Kilde: Arriva Tog, sms, **onsdag 3. februar 2016** 07:35:17



Den indsatte bus fra Aarhus H til Herning kl. 07:10 aflyses, da bussen sidder fast i trafikken pga. biluheld i Aarhus. Passagerer henvises til tog 5319 afgang fra Aarhus H kl. 07:31. Vi beklager de gener dette giver. Mvh Arriva Tog.

Kilde: Arriva Tog, sms, **onsdag 3. februar 2016** 07:41:37

Tog 5493 fra Aarhus H til Struer, afgang kl. 21:54, er i øjeblikket ca. 25 min. forsinket. Forsinkelsen skyldes materielle forhold. Vi beklager de gener, dette kan medføre. Mvh. Arriva Tog.

Kilde: Arriva Tog, sms, **onsdag 3. februar 2016** 22:26:41  
(BL)

To 4/2 2016

Tog 5305 fra Aarhus H til Herning, afgang kl. 05:01, er i øjeblikket ca. 12 min. forsinket. Forsinkelsen skyldes sporskifte problemer. Vi beklager de gener, dette kan medføre. Mvh. Arriva Tog.

Kilde: Arriva Tog, sms, **torsdag 4. februar 2016** 06:31:18

Tog 5010 fra Tønder til Esbjerg, afgang kl. 05:57, er i øjeblikket ca. 10 min. forsinket. Forsinkelsen skyldes fejl på toget. Vi beklager de gener, dette kan medføre. Mvh. Arriva Tog.

Kilde: Arriva Tog, sms, **torsdag 4. februar 2016** 07:02:21

Forside > Trafikinformation > Dagens ændringer > Ændringer i trafikken på liste >

## **Togene kører efter en ændret plan til og fra Fredericia pga. brand på havnen i Fredericia**

### **Odense-Fredericia-Kolding**

Da der er brand på havnen i Fredericia, kan vi ikke køre tog mellem Fredericia og Middelfart, mens politi og brandvæsenet arbejder med at få styr på branden.

#### **Odense-Fredericia**

InterCitytog og InterCityLyntog kører ikke mellem Odense og Fredericia. I stedet kan du enten benytte vores direkte Togbusser, der kører i pendulfart mellem de to stationer. Alternativt kan du benytte regionaltogene, der kører mellem Odense og Middelfart. Mellem Middelfart og Fredericia kører der også Togbusser.

#### **Kolding-Fredericia**

InterCitytog mellem Esbjerg/Sønderborg og Fyn/Sjælland kører normalt. Regionaltogene mellem Esbjerg og Aarhus H kører ikke mellem Taulov og Fredericia. Der kører Togbusserne mellem Kolding og Fredericia.

#### **Her kan du se en køreplan for Togbusserne:**

- Køreplan Kolding-Fredericia
- Køreplan Middelfart-Fredericia

**BEMÆRK:** Togbusserne har svært ved at holde køreplanen, da der er lange køer på vejene mellem Fredericia og Odense.

#### **Hvornår kan vi igen køre efter planen?**

Vi har endnu ikke fået en prognose for, hvornår vi igen kan køre efter planen, men vi sørger for at holde dig opdateret her på siden på Rejseplanen.

#### **Hvis du bliver forsinket**

...

Kilde: **torsdag 4. februar 2016** kl. 8:00, downloadet kl. 8.29

<http://www.dsb.dk/trafikinformation/andring-i-trafik-og-drift/andring-i-trafik-og-drift/brand-pa-havnen-i-fredericia/>

## Så kan vi så småt begynde at køre efter planen til og fra Fredericia

### Odense-Fredericia-Kolding

Så har vi fået grønt lys fra politi og brandvæsen til igen at køre til og fra stationen i Fredericia.

#### De første tog, som kører efter planen bliver:

IC Lyn 29 fra Odense kl. 9.10

IC Lyn 22 fra Fredericia kl. 9.22

Herefter forventer at kunne køre efter planen igen med både InterCity og Regionaltog. Der kan dog forekomme mindre ændringer, mens vi får puslet vores tog og personale på plads igen. Slå eventuelt din rejse op på [Rejseplanen](#).

Kilde: **torsdag 4. februar 2016** kl. 9:00, downloadet kl. 9:13

<http://www.dsb.dk/trafikinformation/andringer-i-trafik-og-drift/andringer-i-trafik-og-drift/brand-pa-havnen-i-fredericia/>

Tog 5484 fra Struer til Aarhus H, afgang kl. 20:20, er i øjeblikket ca. 15 min. forsinket. Forsinkelsen skyldes passagerforhold. Vi beklager de gener, dette kan medføre. Mvh. Arriva Tog.

Kilde: Arriva Tog, sms, **torsdag 4. februar 2016** 21:43:21

(BL)

Fr 5/2 2016

---

Tog 5116 mellem Varde og Esbjerg, afgang kl. 07:29 er aflyst. Vi henviser til næste afgang. Aflysningen skyldes materielnedbrud. Vi beklager de gener, dette kan medføre. Mvh. Arriva Tog.

Kilde: Arriva Tog, sms, **fredag 5. februar 2016** 07:40:25

Tog 5121 mellem Esbjerg og Varde, afgang kl. 08:11 er aflyst. Vi henviser til næste afgang. Aflysningen skyldes materielnedbrud. Vi beklager de gener, dette kan medføre. Mvh. Arriva Tog.

Kilde: Arriva Tog, sms, **fredag 5. februar 2016** 07:41:29

Tog 5345 fra Ry til Herning, afgang kl. 12:30, er i øjeblikket ca. 15 min. forsinket. Forsinkelsen skyldes signalproblemer. Vi beklager de gener, dette kan medføre. Mvh. Arriva Tog.

Kilde: Arriva Tog, sms, **fredag 5. februar 2016** 12:41:29

Tog 5357 fra Viby Jylland til Herning, afgang kl. 14:05, er i øjeblikket ca. 15 min. forsinket. Forsinkelsen skyldes nedbrudt DSB-tog. Vi beklager de gener, dette kan medføre. Mvh. Arriva Tog.

Kilde: Arriva Tog, sms, **fredag 5. februar 2016** 14:27:43

(BL)

Sø 7/2 2016

---

Tog 5621 fra Laven til Herning, afgang kl. 09:54, er i øjeblikket ca. 20 min. forsinket. Forsinkelsen skyldes tekniske problemer. Vi beklager de gener, dette kan medføre. Mvh. Arriva Tog.

Kilde: Arriva Tog, sms, **søndag 7. februar 2016** 10:27:24

(BL)

**TRÆKKRAFT**  
**GODSVOGNE**  
**PERSONVOGNE**

**TOGSÆT**

Ma 1/2 2016

---

### Litra MG stationeret i Str

I afvigte weekend holdt DSB MG 5659+59 ikke længere i spor 95, men her i eftermiddag kom overraskelsen: DSB MG 5567+67 i spor 11. Det er første gang, en MG er fotograferet med 55XX-numre.

Spor 11 og 12 blev anlagt i **2012** med en længde så lang, at litra MG kan holde sporfri dér. Spor 8 og 9 blev i **april 2015** af samme årsag forlænget hen over brostensvejen ved **Godsekspektionen**.

I spor 12 står en Fccs og venter på at blive læsset med skærver.

(BL)

**S-TOG  
METRO  
FÆRGER  
VETERANMATERIEL OSV.  
SPECIALKØRETØJER  
SKROTBUKLEN**

**FASTE ANLÆG**

Ma 1/2 2016

**Rettelsesblade 637-638 til TIB-S**

**1. Kh-Fa/TI**

Signalmulighed gennem spor 1 i Marslev

**1. TI/Fa-Kh**

Signalmulighed gennem spor 1 i Ullerslev



**1. Kh-Fa/TI**

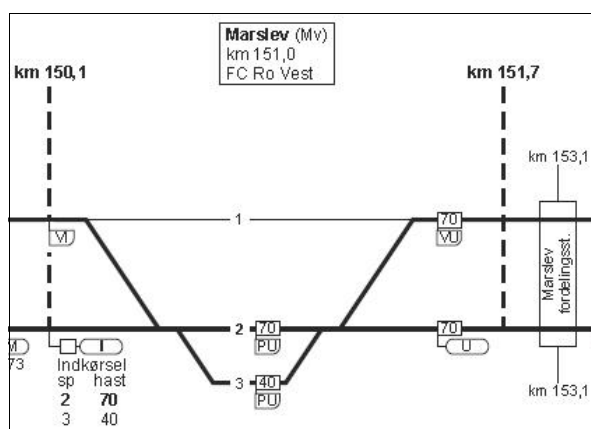

TIB-S, side 31-5 27.09.2015 599

**1. Kh-Fa/TI**

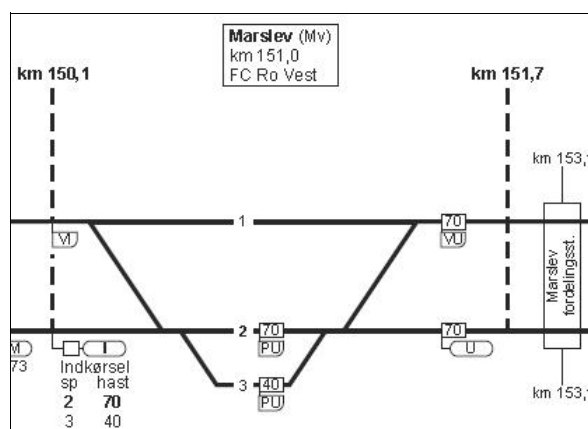

TIB-S, side 31-6 01.02.2016 637

**1. TI/Fa-Kh**

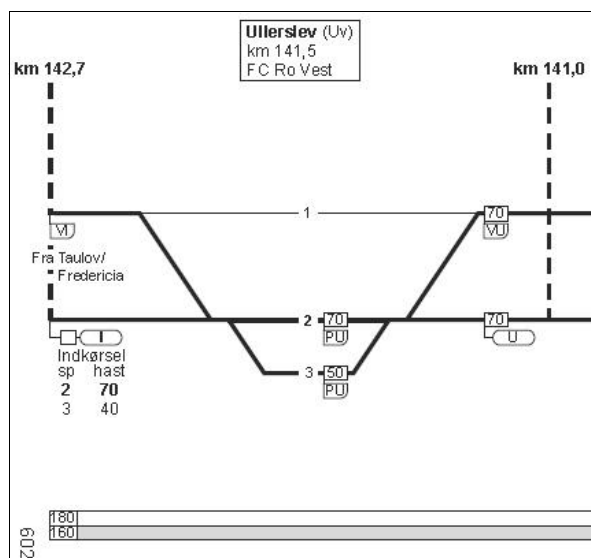

TIB-S, side 53-5 27.09.2015 602

**1. TI/Fa-Kh**

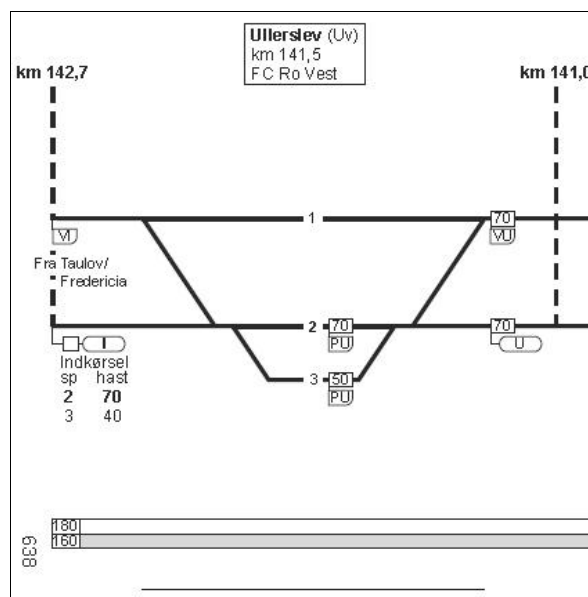

TIB-S, side 53-6 01.02.2016 638

Kilde: TIB-S, rettelsesblade 637-638, side 31-6 & 53,6, mandag 1. februar 2016 (BL)

## Lige til modeljernbanen – af i forgårs

(fortsat fra **DEN DAGLIGE DRIFT (VEST)**)

DSB MRD 4237+37 kravlede op på **Nobro**, og som forgrund ragede en gammel, muret transformatorstation op. Det er Thy Højspændingsværk nr. 72. Der er vist udgivet en bog med billeder af transformatorstationer, så der søges på internettet efter den. Der dukker dog først en jernbanerelateret hjemmeside op, og det er **Transformatorstationer (-tårne)**.

Stien ved siden af tårnet må være resterne af det gamle spor fra DSB-stationen Oddesund Nord til et daværende isbådshus samme sted.

Først vises sjællandske transformortårne, derefter fra **Langeland, Fyn** og til sidst **Jylland**. Der er gengivet billeder af ret så mange transformortårne. Læg mærke til hvorledes lokale arkitekter har designet tårnenes udsende. Mange er nu revet ned, men visse lokalforeninger forstod, at der ligger en kulturhistorisk arv, der bør bevares for eftertiden, og har derfor taget initiativ til at redde transformortårne fra nedrivning. Det kan der også læses om.

På et målebordsblad kan Thy Højspændingsværk nr. 72 placering ses markeret med en ● på hjemmesidens kapitel på linket <http://evp.dk/index.php?page=transformatorstationer--tarne>

### Andre links på transformatorstationer

Først kan der læses lidt generelt om transformortårne på

[Kulturminster Danmark » Oversete kulturminster » TRANSFORMATORTÅRNE](#). Fotos fra **Sønderjylland: Kulturminster Danmark » Oversete kulturminster » TRANSFORMATORTÅRNE » Tårne i Sønderjylland**

Klik på <http://www.jensklitgaard.dk/sonderjylland/oversete-kulturminde/transformortarne/sdriyll>

### Transformortårn

<https://da.wikipedia.org/wiki/Transformort%C3%A5rn>

Det lykkedes ikke at finde den fysisk eksisterende bog om transformortårne; SAXO sælger den ikke.

### WIKIPEDIA

Den frie encyklopædi

### Lednings- og kabel-nedføringshuse/-hytter

Et eksempel på en indføringshytte findes i **Rd** lige ved **Post 1**, og i kapitlet kan der ses fire billeder af den og ... og så lige i model (1:87) fra **Lg**, hvor **HWS** har bragt et billede af **MJKGR's** anlæg. Se det hele på **Lige til modeljernbanen – af i forgårs** på linket

<http://evp.dk/index.php?page=lednings--og-kabel-nedforingshuse--hytter>

(BL)

## UDLAND

## DIVERSE

On 13/1 2016

## Ny bog om Vordingborg Station og Storstrømsbroen

Omkring årsskiftet udgav forlaget bane bøger en ny bog om Vordingborg Station og Storstrømsbroen.

...

Bogen, der er indbundet, rummer cirka 300 billeder og illustrationer heraf flere i farve. Den vejledende udsalgspris er 299 kr. Det er muligt at bestille bogen hos nærmeste boghandler, på Jernbanemuseet i Odense eller Dansk Jernbane-Klubs bogudsalg, Jernbanebøger, på telefon 33 93 20 02.

Læs et uddrag fra bogen [her](#).

Kilde: DSB Intranet, **onsdag 13. januar 2016**

(JSL via BL)

## Bedre ventetid i Trustrup

### TRAFIK

**TRUSTRUP:** Efter en gennemgribende renovering af ventehuset ved Trustrup Station er dørene åbnet til det opvarmede venterum med tilhørende toiletfaciliteter. Ved huset åbner et aflåst cykleparkeringsområde med en »luftpost«, så cyklen kan pumpes. ...

Kilde: **RANDERS Amt**savis, tirsdag 2. februar 2016  
(HWS via BL)

To 4/2 2016

---

## Ombygning af svellefabrikken

Banedanmarks svellefabrik i Fredericia har gennemgået en større ombygning for at kunne producere den nye højhastighedssvelle, der skal bruges til Den nye bane København Ringsted. ...

Kilde: **baneavisen**, banedanmarks medarbejderavis, nr. 2, torsdag 4. februar 2016, side 1  
Læs hele artiklen på <http://www.bane.dk/visSideforloebBeholder.asp?artikelID=24011>  
(BL)